

Монтаж без предварительного сверления

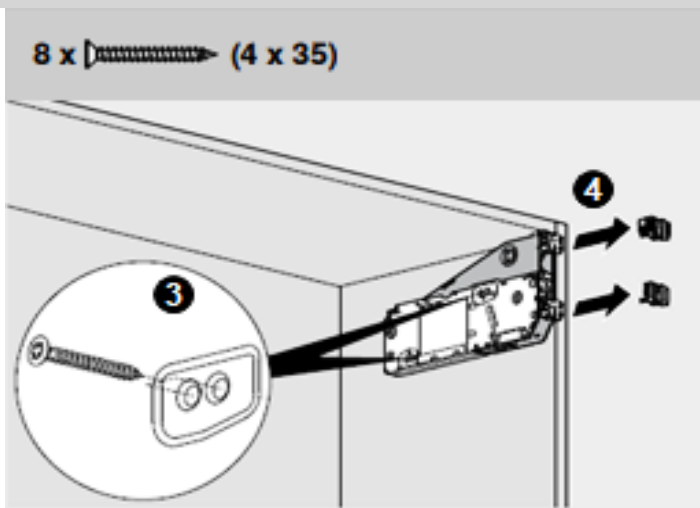

Монтаж с предварительным сверлением под саморез

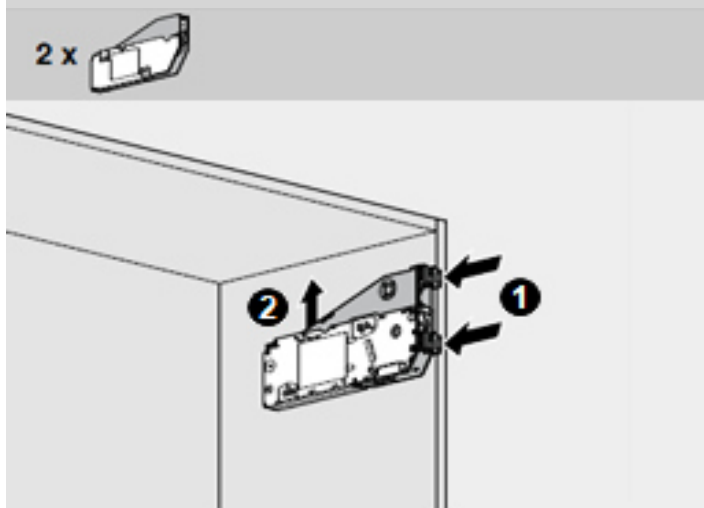
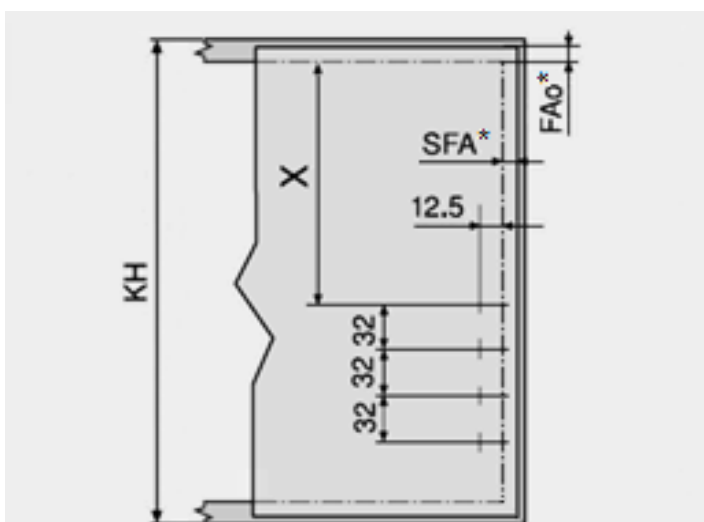
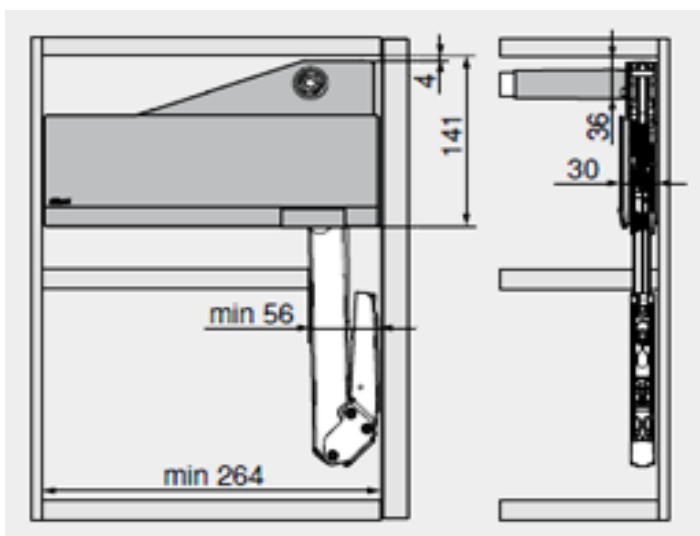
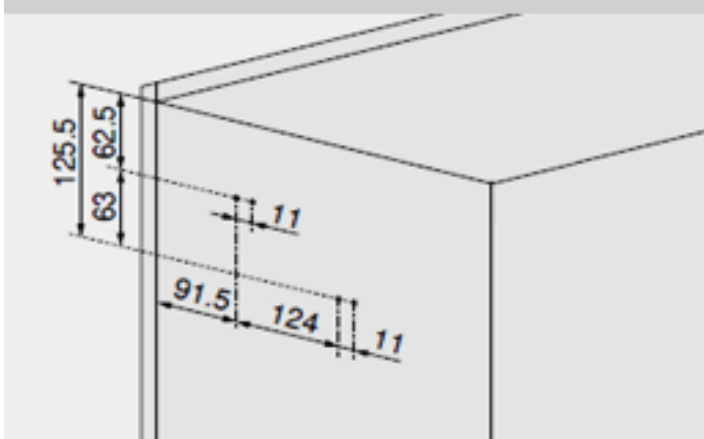

Раскрой поперечного стабилизатора

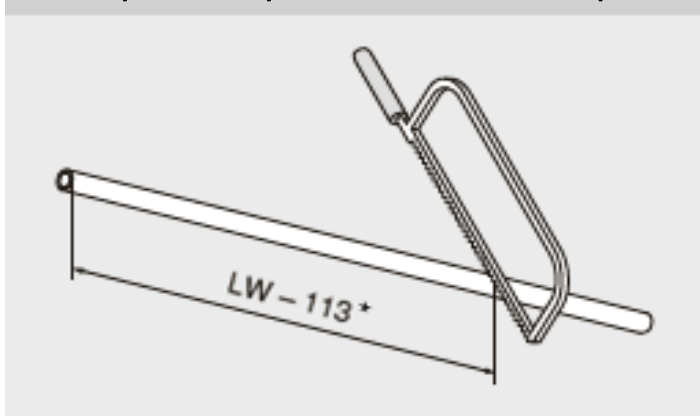

Видео (в наличии механизмы только под саморез):



НЕ ЗАВОДИТЕ РЫЧАГИ ВНИЗ БЕЗ ФАСАДА!

Высота корпуса KH	Рычаги	X
340-389 mm	22L3500	153 mm
390-540 mm	22L3800	203 mm
480-580 mm	22L3900	256 mm

* FAo Наложение фасада сверху
 SFA Боковое наложение фасада
 LW Внутренняя ширина корпуса